



## INSTRUKCJA MONTAŻU OPRAWA LED - SQUARE 2

PL

### UWAGI OGÓLNE

- Design Light Sp. z o.o. nie ponosi odpowiedzialności za szkody wynikłe na skutek nieprawidłowego montażu, zastosowania nieodpowiednich elementów, zmian technicznych zestawu oraz nieprzestrzegania niniejszej instrukcji.
- Dane techniczne umieszczone są na etykiecie cechującej.
- Należy zachować instrukcję.
- Wszelkie zmiany techniczne i modyfikacje produktu, bez wcześniejszej zgody producenta, oznaczają utratę gwarancji.
- Montaż oraz podłączanie urządzenia musi być wykonane przez osobę posiadającą odpowiednie uprawnienia.
- Przed montażem urządzenia należy odłączyć zasilanie. Montaż urządzenia nie może się odbywać przy włączonym napięciu w sieci elektrycznej.
- Jeżeli zewnętrzny przewód giętki lub sznur jest uszkodzony, powinien być wymieniony tylko przez producenta lub serwisanta, albo osobę o podobnych kwalifikacjach, w celu uniknięcia ryzyka utraty zdrowia lub życia.
- Do czyszczenia stosować wyłącznie delikatne suche tkaniny, nie używać środków chemicznych.

### UWAGI DODATKOWE

- Urządzenie jest zaprojektowane do użytku tylko wewnątrz pomieszczeń.
- Należy pamiętać o montażu zasilaczy i produktów wyposażonych w zasilacz w miejscach dobrze wentylowanych, pozbawionych dociępleni i innych elementów łatwopalnych.
- Przed podłączeniem urządzenia do sieci elektrycznej 230 V~ sprawdzić poprawność wykonanych połączeń.
- Oprawa przystosowana jest do zasilania napięciem 12VDC, wykonana w III klasie ochronności i oznaczona symbolem 
- Oprawy oznaczone symbolem  należy instalować na podłożu niepalnym (tzn. materiał, który nie pali się i nie podtrzymuje palenia) lub normalnie palnym (tzn. którego temperatura zapłonu wynosi co najmniej 200°C, który się nie odkształca i nie mięknie w tej temperaturze). Przykłady: metal, gips, drewno, materiały drewnopochodne o grubości 2mm.

### OCHRONA ŚRODOWISKA

- Oznaczenie znakiem przekreślonego kubelka wskazuje na potrzebę szczególnego postępowania ze użytym sprzętem elektrycznym i elektronicznym.
- Produkty oznaczone tym znakiem mogą być szkodliwe dla środowiska. Wymagają one szczególnej formy przerobu, recyklingu i unieszkodliwiania.
- Nie można wyrzucać produktów oznaczonych tym znakiem razem z innymi odpadami.
- Zużyty bądź uszkodzony po okresie gwarancji sprzęt należy oddać do odpowiedniego punktu zbiórki odpadów.



## MONTAGEANLEITUNG LED-Leuchte - SQUARE 2

D

### ALLGEMEINE BEMERKUNGEN

- Design Light Sp. z o.o. übernimmt keine Haftung für Schäden, die durch fehlerhafte Installation, Verwendung ungeeigneter Komponenten, technische Änderungen am Gerät und Nichtbeachtung dieser Anleitung entstehen.
- Die technischen Daten sind auf dem Kennzeichnungsetikett angegeben.
- Bewahren Sie die Anweisungen auf.
- Jegliche technischen Änderungen und Modifikationen am Produkt ohne vorherige Zustimmung des Herstellers führen zum Erlöschen der Garantie.
- Die Installation und der Anschluss des Geräts müssen von einer qualifizierten Person durchgeführt werden.
- Trennen Sie vor der Installation des Geräts die Stromversorgung ab. Das Gerät darf nicht bei eingeschalteter Netzspannung installiert werden.
- Wenn der externe Schlauch oder das Kabel beschädigt ist, sollte er/es nur durch den Hersteller oder einen Servicetechniker oder eine Person mit ähnlicher Qualifikation ersetzt werden, um das Risiko von Verletzungen oder Tod zu vermeiden.
- Verwenden Sie zur Reinigung nur empfindliche, trockene Gewebe, keine Chemikalien.

### ZUSÄTZLICHES

- Das Gerät ist nur für die Verwendung in Innenräumen ausgelegt.
- Denken Sie daran, Netzteile und Produkte, die mit einem Netzteil ausgestattet sind, an gut belüftete Orten zu installieren, ohne Wärmedämmung oder andere entflammable Teile.
- Bevor Sie das Gerät an das 230 V~-Netz anschließen, überprüfen Sie die Richtigkeit der vorgenommenen Anschlüsse.
- Die Fassung ist an die Spannungsversorgung 12VDC, hergestellt in der Schutzklasse III und mit einem Symbol  gekennzeichnet.
- Leuchten, die mit dem Symbol  gekennzeichnet sind, sollten auf nicht brennbarem Untergrund (d.h. auf einem Material, das nicht brennbar und nicht flammfördernd ist) oder auf normal entflammablen Untergrund (d.h. auf einem Material, dessen Flammpunkt mindestens 200°C hat und das sich bei dieser Temperatur weder verformt noch erweicht) installiert werden. Beispiele: Metall, Gips, Holz, 2 mm dicke Holzwerkstoffe.

### UMWELTSCHUTZ

- Die Kennzeichnung des durchgestrichenen Eimers weist auf die Notwendigkeit einer besonderen Behandlung von Elektro- und Elektronik-Altgeräten hin.
- Produkte mit diesem Zeichen können umweltschädlich sein. Sie erfordern eine spezifische Form der Behandlung, Wiederverwertung und Entsorgung.
- Sie dürfen die mit diesem Zeichen gekennzeichneten Produkte nicht zusammen mit anderen Abfällen entsorgen.
- Nach Ablauf der Garantiezeit sollte das Gerät an eine geeignete Abfallsammelstelle zurückgegeben werden.

## DANE TECHNICZNE / TECHNISCHE DATEN / TECHNICAL DATA / SPECIFIKACE / TECHNICKÉ ÚDAJE

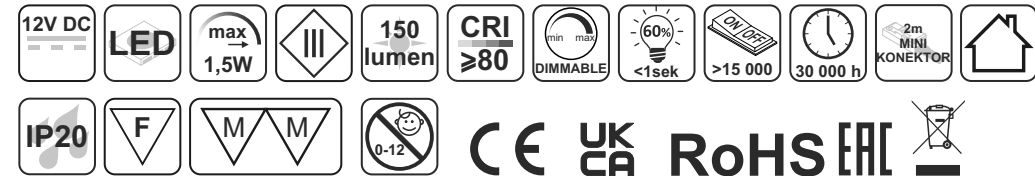



## ASSEMBLY INSTRUCTION LED LUMINAIRE - SQUARE 2

GB

### GENERALREMARKS

- Design Light Sp. z o.o. shall not be liable for damage caused by improper installation, use of improper parts, technical changes to the set, and failure to comply with this manual.
- Technical data are provided on the marking label.
- Keep the manual.
- Any technical changes and product modifications without the manufacturer's prior consent shall void the warranty.
- Equipment installation and connection must be performed by a qualified person.
- Disconnect the power supply before equipment installation. The equipment cannot be installed if the mains is powered.
- If the external flexible cable or cord is damaged, it should only be replaced by the manufacturer or service technician or a person with similar qualifications in order to avoid the risk to health or life.
- Use only soft and dry cloths to clean the equipment. Do not use chemicals.

### ADDITIONAL REMARKS

- The equipment is designed for indoor use only.
- Remember to install power supplies and equipment with power supplies in well-ventilated areas, without any insulation, or other flammable parts.
- Check the equipment for proper connections before connecting it to the 230 V~ mains.
- The fixture is compatible with 12VDC power source, made in 3rd protection class and marked with symbol 
- Luminaires marked with  must be installed on non-flammable surfaces (i.e. on the material that is not flammable and is flame retardant) or normally flammable (i.e. whose ignition temperature is at least 200°C, which does not deform or soften at this temperature). Examples: metal, gypsum, wood, 2 mm thick wood-based materials.

### ENVIRONMENT PROTECTION

- The crossed-out wheelee bin symbol indicates that worn-out electric and electronic appliances must be handled appropriately.
- Products with this symbol may be harmful to the environment. They require special processing, recycling, and disposal.
- Products with this symbol cannot be disposed of together with other waste.
- Worn-out appliances or appliances damaged after the warranty period must be disposed of through an appropriate waste collection point.



## Instrucțiuni de montaj Corp LED - SQUARE 2

RO

### OBSERVAȚII GENERALE

- Design Light Sp. z o.o. nu poartă răspundere pentru daunele rezultate din asamblarea incorectă, utilizarea elementelor necorespunzătoare, modificările tehnice ale setului și nerespectarea acestor instrucțiuni de utilizare.
- Datele tehnice sunt prezentate pe etichetă cu caracteristicile produsului.
- Păstrați instrucțiunile de utilizare.
- Orice modificări tehnice și modificări ale produsului, fără acordul prealabil al producătorului, duc la anularea garanției.
- Instalarea și conectarea dispozitivului se efectuează de o persoană cu calificări corespunzătoare.
- Deconectați sursa de alimentare înainte de a instala dispozitivul. Nu instalați dispozitivul când tensiunea în rețeaua electrică este pornită.
- În cazul în care cordul flexibil sau șnurul exterior sunt defectate, acestea trebuie înlocuite numai de producător sau de întreținătorul echipamentului, sau de o persoană cu calificări similare, pentru a evita orice risc de accidentare sau deces.
- Pentru curățare utilizați numai țesături delicate și uscate, nu utilizați substanțe chimice.

### OBSERVAȚII SUPLIMENTARE

- Dispozitivul este proiectat numai pentru uz interior.
- Nu uitați să instalați sursele de alimentare cu energie electrică și produsele echipate cu o sursă de alimentare în locuri bine ventilate, fără izolație termică și alte elemente inflamabile.
- Înainte de a conecta dispozitivul la rețeaua electrică de 230 V~, verificați corectitudinea conexiunilor efectuate.
- Sistemul este compatibil sursa alimentare de 12 VDC, clasa de protecție 3 marcată cu simbolul 
- Corpurile de iluminat marcate cu simbolul  trebuie instalate pe un suport neinflamabil (adică un material care nu arde și nu menține arderea) sau în mod normal inflamabil (al cărui temperatură de aprindere este de cel puțin 200°C, care nu se deformează și nu se înmoaie la această temperatură). Exemple: metal, ghips, lemn, materiale pe bază de lemn de 2 mm grosime.

### PROTECȚIA MEDIULUI

- Marcarrea cu simbolul containerului pentru deșuri tăiat indică necesitatea gestionării speciale cu echipamentele electrice și electronice uzate.
- Produsele marcate cu acest semn pot fi dăunătoare mediului. Acestea necesită o formă specială de procesare, reciclare și neutralizare.
- Produsele marcate cu acest simbol nu pot fi aruncate împreună cu alte deșuri.
- Echipamentele uzate sau defectate după perioada de garanție trebuie predate la punctele de colectare a echipamentelor uzate.

## MONTÁŽNÍ NÁVOD LED svítidlo - SQUARE 2

**CZ**

### OBECNÉ INFORMACE

- **Design Light Sp. z o.o.** neneseme odpovědnost za škody způsobené nesprávnou montáží, použitím nevhodných součástí, technickými změnami soupravy a nedodržením tohoto návodu.
- Technické údaje jsou umístěny na etiketě.
- Ušchovejte si tento návod.
- Jakékoli technické změny a úpravy produktu bez předchozího souhlasu výrobce znamenají ztrátu záruky.
- Instalace a připojení zařízení musí provádět osoba, která má příslušné oprávnění.
- Před montáží zařízení odpojte napájení. Montáž zařízení nemůže probíhat při zapnutém napájení v elektrické síti.
- Pokud je vnější flexibilní vodič nebo kabel poškozen, měl by být vyměněn pouze výrobcem, servisním technikem nebo osobou s podobnou kvalifikací, aby se předešlo riziku ztráty zdraví nebo života.
- K čištění používejte pouze jemné suché tkaniny, nepoužívejte chemické prostředky.

### DALŠÍ INFORMACE

- Zařízení je určeno pro použití pouze v interiéru.
- Věnujte pozornost instalaci napájecích zdrojů a produktů vybavených napájecím zdrojem na dobře větraných místech, bez oteplení a dalších hořlavých prvků.
- Před připojením zařízení k elektrické síti 230 V~ zkontrolujte správnost provedených zapojení.
- Svítidlo je určen pro 12V napájení, vyroben ve třetí třídě ochrany a označeno symbolem ⚡
- Svítidla označená symbolem ⚡ musí být instalována na nehořlavém podkladu (tzn. nehořlavý materiál, který nepodporuje hoření) nebo běžně hořlavém (tzn. jehož teplota vzplanutí je nejméně 200°C, která se při této teplotě nedeformuje ani nezměkne.) Příklady: kov, sádra, dřevo, dřevěné materiály o tloušťce 2 mm.

### OCHRANA ŽIVOTNÍHO PROSTŘEDÍ



- Označení symbolem přeškrtnutého odpadkového koše naznačuje potřebu zvláštního zacházení s opotřebovanými elektrickými spotřebiči.
- Produkty označené touto značkou mohou být škodlivé pro životní prostředí. Vyžadují zvláštní formu zpracování, recyklace a likvidace.
- Produkty označené tímto označením nemohou být likvidovány spolu s jiným odpadem.
- Po uplynutí záruční doby musí být opotřebované nebo poškozené zařízení odevzdáno do příslušného sběrného místa.

## MONTÁŽNÝ NÁVOD LED svietidlo - SQUARE 2

**SK**

### VŠEOBECNÉ INFORMÁCIE

- **Design Light Sp. z o.o.** nezodpovedáme za škody spôsobené nesprávnou montážou, použitím nevhodných komponentov, technickými zmenami súpravy alebo nedodržením tohto návodu.
- Technické údaje sú uvedené na štítku.
- Ušchovajte si tento návod.
- Akékoľvek technické zmeny alebo úpravy výrobku bez predchádzajúceho súhlasu výrobcu zrušia záruku.
- Inštalácia a pripojenie zariadenia musia vykonávať osoba, ktorá má príslušné povolenie.
- Pred inštaláciou zariadenia odpojte napájanie. Zariadenie sa nesmie inštalovať, keď je zapnuté sieťové napätie.
- Ak je externý ohybný kábel alebo kábel poškodený, mal by ho vymeniť iba výrobca, servisný technik alebo podobne kvalifikovaná osoba, aby sa predišlo riziku straty zdravia alebo života.
- Na čistenie používajte iba mäkké suché handry a nepoužívajte chemikálie.

### ĎALŠIE INFORMÁCIE

- Zariadenie je určené len pre vnútorné použitie.
- Venujte pozornosť inštalácii napájecích zdrojov a produktov vybavených napájecím zdrojom na dobre vetraných miestach, bez oteplenia a ďalších hořlavých prvkov.
- Pred pripojením zariadenia k napájeciemu zdroju 230 V~ skontrolujte, či sú pripojenia správne.
- Svietidlo je určené na napájanie 12 VDC, vyrobené v ochrannej triede III a označené symbolom ⚡
- Svietidlá označené symbolom ⚡ musia byť inštalované na nehořlavej základni (tj. materiál, ktorý nehorí a nepodporuje horenie) alebo zvyčajne hořlavé (tj. ktorého bod vzplanutia je najmenej 200°C, ktorý sa pri tejto teplote nedeformuje ani nezměkne). Příklady: kov, sádra, drevo, dřevěné materiály s hrúbkou 2 mm.

### OCHRANA ŽIVOTNÉHO PROSTREDIA



- Označenie symbolom prečiarknutého odpadkového koša naznačuje potrebu osobitného zaobchádzania s opotrebovanými elektrickými spotrebičmi.
- Výrobky označené týmto označením môžu byť škodlivé pre životné prostredie. Vyžadujú osobitnú formu spracovania, recyklácie a likvidácie.
- Nevyhadzujte výrobky označené týmto označením spolu s iným odpadom.
- Po uplynutí záručnej doby musí byť opotrebované alebo poškodené zariadenie odovzdané do príslušného zberného miesta.

### UWAGA! ACHTUNG! CAUTION! POZOR! POZOR! ВНИМАНИЕ!

Ten produkt zawiera źródło światła o klasie efektywności energetycznej „F”.  
Dieses Produkt enthält eine Lichtquelle mit der Energieeffizienzklasse „F”.

This product contains a light source of energy efficiency class „F”.

Tento výrobek obsahuje světelný zdroj třídy energetické účinnosti „F”.

Tento výrobok obsahuje svetelný zdroj triedy energetickej účinnosti „F”.

Данный продукт содержит источник света с классом энергоэффективности 'F'.

### UWAGA! ACHTUNG! CAUTION! POZOR! POZOR! ВНИМАНИЕ!

„Produkt wyposażony”. Źródło światła może być wymienione tylko przez serwis producenta.  
„Umgebendes Produkt”. Das Leuchtmittel darf nur durch den Herstellerservice ausgetauscht werden.

„Containing product”. The light source may only be replaced by the manufacturer's service.

„Výrobek obsahující světelný zdroj/předřadný přístroj”. Světelný zdroj může být vyměněn pouze servisem výrobce.

„Integrovaný výrobok”. Výmene svetelného zdroja môže uskutočniť iba výrobca.

“Оборудованный продукт”. Источник света может быть заменен только в сервисной службе производителя.

## ИНСТРУКЦИИ ПО СБОРКЕ СВЕТОДИОДНЫЙ СВЕТИЛЬНИК - SQUARE 2

**RU**

### ОБЩИЕ ЗАМЕЧАНИЯ

- **Design Light Sp. z o.o.** не несет ответственности за ущерб, возникший в результате неправильной установки, использование несоответствующих компонентов, технические изменения в комплекте и несоблюдение данной инструкции.
- Технические данные указаны на табличке с характеристиками.
- Храните данное руководство.
- Любые технические изменения и модификации изделия без предварительного согласия производителя аннулируют гарантию.
- Монтаж и подключение прибора должен выполнять квалифицированный специалист.
- Перед сборкой устройства необходимо отключить электропитание. Сборка устройства не должна производиться при включенном питании от сети. сетевое напряжение.
- Если внешний гибкий кабель или шнур поврежден, его замену должен производить только производитель или сервисным техник или лицом, обладающим аналогичной квалификацией, во избежание риска причинения вреда здоровью или жизни.
- Для чистки используйте только мягкие сухие ткани, не применяйте химические средства.

### ДОПОЛНИТЕЛЬНЫЕ КОММЕНТАРИИ

- Устройство предназначено для использования только внутри помещений.
- Убедитесь, что блоки питания и изделия питания установлены в хорошо проветриваемых помещениях, свободных от изоляции и других легковоспламеняющихся элементов.
- Перед подключением устройства к сети 230 В~ проверьте правильность выполненных соединений.
- Светильник рассчитан на питание 12 В постоянного тока, выполнен в классе защиты III и обозначен символом ⚡
- Светильники, отмеченные символом ⚡, должны устанавливаться на негорючую поверхность (т.е. на материал, который не горит и не поддерживает огонь) или на материал, который не поддерживает огонь. или нормально воспламеняется (т.е. имеет температуру вспышки не менее 200°C и не деформируется). 200°C и который не деформируется и не размягчается при этой температуре).  
Примеры: металл, гипс, дерево, материалы на основе древесины древесные материалы толщиной 2 мм.

### ЗАЩИТА ОКРУЖАЮЩЕЙ СРЕДЫ



- Знак перечеркнутого мусорного бака указывает на необходимость особого обращения с использованным электрическим и электронным оборудованием.
- Изделия, помеченные этим знаком, могут причинить вред окружающей среде. Они требуют применения особых методов утилизации, переработки и обезвреживания.
- Изделия, помеченные этим знаком, нельзя выбрасывать вместе с другими отходами.
- Изношенное или поврежденное оборудование по истечении гарантийного срока, следует сдать в соответствующий пункт сбора отходов.

## SCHEMAT MONTAŽU / MONTAGESCHEMA / ASSEMBLY SCHEME / MONTÁŽNÍ SCHÉMA / MONTÁŽNA SCHÉMA / CXEMA УСТАНОВКИ

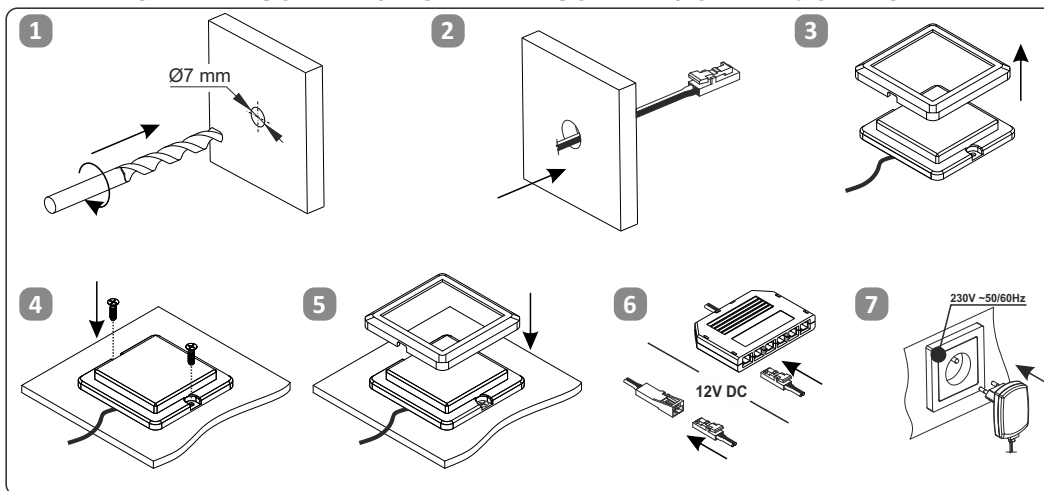

Ostrožnie! Montaža i podłączenia do sieci zasilającej powinna wykonywać tylko i wyłącznie osoba o odpowiednich kwalifikacjach oraz uprawnieniach ze względu na istniejące ryzyko porażeniem prądem elektrycznym.

Achtung! Die Installation und der Anschluss der Stromversorgung sollte nur von einer Person mit entsprechender Qualifikation und Leistung aufgrund der Gefahr eines Stromschlags durchgeführt werden.

Carefully! Installation and connection to the mains power should only be carried out by qualified person with appropriate qualifications due to the existing risk of electric shock.

Pozor! Instalace a připojení napájecího zdroje k elektrické síti smí provádět pouze kvalifikovaný personál s příslušnou kvalifikací kvůli současnému riziku úrazu elektrickým proudem.

Pozor! Inštaláciu a pripojenie zdroja do elektrickej siete môže zabezpečiť iba osoba s príslušnou kvalifikáciou, z dôvodu rizika úrazu elektrickým prúdom.

Внимание! Установка и подключение к электросети должны выполняться только соответствующие квалифицированное и уполномоченное лицо в связи с существующим риском поражения электрическим током